

# Schlafkopfhörer mit Speicher

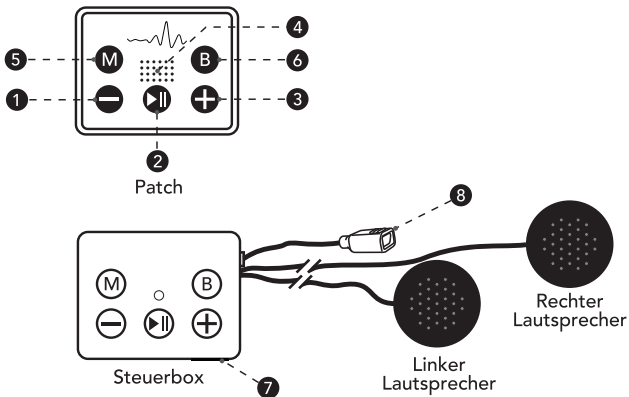

Die Lautsprecher befinden sich im Stirnband und können durch Verschieben des Materials um die Lautsprecher über Ihren Ohren positioniert werden



- |  |  |
|--|--|
| 1 Lautstärke verringern/Vorheriger Titel | 5 Speicherkarten-Modus-Taste                 |
| 2 Wiedergabe/Pause                       | 6 Bluetooth-Modus-Taste                      |
| 3 Lautstärke erhöhen/Nächster Titel      | 7 TF-Speicherkartensteckplatz                |
| 4 LED-Statusanzeige                      | 8 Typ-C USB-Ladeanschluss/<br>Datenanschluss |

## Tastenfunktionen:

- **Einschalten:** Halten Sie die Taste ▷|| 3 Sekunden lang gedrückt.
- **Ausschalten:** Halten Sie die Taste ▷|| 3 Sekunden lang gedrückt.
- **Lautstärke erhöhen:** Drücken Sie kurz die + Taste.
- **Lautstärke verringern:** Drücken Sie kurz die - Taste.
- **Vorheriges Lied:** Halten Sie die - Taste gedrückt.
- **Nächstes Lied:** Halten Sie die + Taste gedrückt.
- **Musik abspielen:** Drücken Sie kurz die Taste ▷||.
- **Musik pausieren:** Drücken Sie kurz die Taste ▷||.
- **In den Speicherkartenmodus wechseln:** Drücken Sie kurz die M-Taste.
- **In den Bluetooth-Modus wechseln:** Drücken Sie kurz die B-Taste.
- Wenn das Stirnband eingeschaltet wird, befindet es sich standardmäßig im Speicherkartenmodus

## 1. Wie man auflädt:

1. Öffnen Sie den Reißverschluss am Stirnband und finden Sie den USB-Typ-C-Ladeanschluss/Datenanschluss (#8 im Diagramm).
2. Verbinden Sie das mitgelieferte USB-Typ-C-Kabel mit dem Ladeanschluss und das andere Ende des Kabels mit einer Stromquelle (Computer oder Steckdose).
3. Die LED-Anzeige an der Vorderseite der Maske leuchtet während des Ladevorgangs rot und wechselt zu blau, wenn der Ladevorgang abgeschlossen ist.

## 2. Hinweis zur Batterie:

- Es dauert ungefähr 2-3 Stunden, bis der Akku vollständig aufgeladen ist.
- Das Aufladen über einen Computer kann nicht gleichzeitig mit dem Hören von Musik erfolgen, aber das Aufladen über eine Steckdose ermöglicht gleichzeitiges Hören und Aufladen.
- Der vollständig aufgeladene Akku hält etwa 12 Stunden.
- Wenn der Akku schwach ist, blinkt das rote Licht 5 Mal.

## 3. LED-Anzeige Übersicht:

STATUS	ANZEIGE
Bluetooth-Kopplungsmodus	Rotes und blaues Licht blinken abwechselnd
Bluetooth verbunden	Blaues Licht blinkt langsam
Speicherkartenmodus	Blaues Licht blinkt zweimal langsam
Laden	Stetiges rotes Licht
Laden abgeschlossen	Stetiges blaues Licht

## 4. MP3-Sounddatei in den Onboard-Speicher hochladen:

Dadurch können Sie Ihren Sound auf dem Headband abspielen, ohne mit Bluetooth verbunden zu sein.

1. Stellen Sie sicher, dass Ihre MP3-Datei auf dem Computer gespeichert ist, damit sie in den Onboard-Speicher des Headbands kopiert oder gespeichert werden kann.
2. Öffnen Sie das Headband, um den USB-Typ-C-Ladeanschluss/Datenanschluss (#8 im Diagramm) zu finden.
3. Schließen Sie das Kabel an den USB-Typ-C-Ladeanschluss/Datenanschluss (#8) und den Computer an.

4. **Wichtig:** Stellen Sie nach dem Anschließen des Headbands sicher, dass das Headband eingeschaltet ist.
5. Gehen Sie zum Dateiordner im Computer und suchen Sie am Ende der Liste nach einem neuen Laufwerk namens "myWaves". Stellen Sie sicher, dass das Headband eingeschaltet ist.
6. Kopieren oder ziehen Sie Ihre MP3-Datei in den Ordner "myWaves" im neuen Laufwerk, das für das Headband im Dateiordner angezeigt wird.

#### **Wiedergabe starten:**

- Um die Wiedergabe zu starten, schalten Sie das Headband ein, indem Sie die Wiedergabetaste 3 Sekunden lang drücken.
- Sie hören "Power ON" gefolgt von "Speicherkartenmodus", und der erste Sound an Bord wird automatisch abgespielt.

### **5. Sound aus dem Speicher ohne Bluetooth abspielen:**

1. Laden Sie zuerst die MP3-Datei in den Speicher, indem Sie die Schritte im Abschnitt „MP3-Sounddatei in Speicherkarte hochladen“ befolgen.
2. Wenn MP3-Dateien auf der Speicherkarte vorhanden sind, drücken Sie >||, um den Sound abzuspielen. Wenn sich keine Musikdatei auf der Speicherkarte befindet, wechselt das Gerät beim Einschalten automatisch in den Bluetooth-Modus. Drücken Sie bei Bedarf die B-Taste, um in den Bluetooth-Modus zu wechseln.
3. Die Statusanzeige #4 beginnt zu blinken, wenn sich das Gerät im Bluetooth-Kopplungsmodus befindet.
4. Drücken Sie kurz die + und - Tasten, um die Lautstärke zu erhöhen oder zu verringern.

#### **Lautstärkehinweise:**

Wenn sich das Stirnband im Bluetooth-Modus befindet, wechseln Sie durch kurzes Drücken der M-Taste in den Speicherkartenmodus.

### **6. Mit Bluetooth-Gerät koppeln:**

1. Halten Sie die Wiedergabetaste 3 Sekunden lang gedrückt, bis die Statusanzeige #4 rot und blau zu blinken beginnt.
2. Schalten Sie die Bluetooth-Funktion auf dem Gerät ein, das Sie koppeln möchten.
3. Wählen Sie aus der Liste der verfügbaren Geräte "Musical Eye Mask" als Gerätenamen aus, um eine Kopplung durchzuführen.
4. Der Passcode lautet 0000, falls erforderlich.
5. Das blaue Licht blinkt langsam, wenn das Stirnband erfolgreich gekoppelt wurde.

### Hinweis:

Standardmäßig startet das Stirnband im Speicherkartenmodus, wenn es eingeschaltet wird. Um in den Bluetooth-Modus zu wechseln und mit einem Gerät zu koppeln, drücken Sie kurz die B-Taste. Wenn sich keine Musikdatei auf der Speicherkarte befindet, wechselt das Stirnband nach dem Einschalten automatisch in den Bluetooth-Modus.

## 7. Musik mit Bluetooth-Kopplung abspielen:

1. Drücken Sie kurz die Wiedergabetaste, um Musik zu starten oder zu pausieren.
2. Passen Sie die Lautstärke an, indem Sie kurz die + oder - Taste drücken.

### Hinweis:

Nach dem Koppeln mit einem Bluetooth-fähigen Gerät müssen Sie möglicherweise den Musikplayer auf Ihrem Gerät öffnen, um die Musikwiedergabe zu starten.

## 8. Bluetooth beenden und Sound von der Speicherkarte verwenden:







1. Drücken Sie kurz die M-Taste, um in den Speicherkartenmodus zu wechseln.
2. Halten Sie die Wiedergabetaste gedrückt, um die Musikwiedergabe von der Speicherkarte zu starten.
3. Passen Sie die Lautstärke an, indem Sie kurz die + oder - Taste drücken.

## 9. Fehlerbehebung:

1. Stellen Sie sicher, dass das Produkt vollständig aufgeladen, eingeschaltet, gekoppelt oder mit der Speicherkarte verbunden ist.
2. Wenn Sie Bluetooth verwenden, stellen Sie sicher, dass sich Ihr Gerät innerhalb eines Bereichs von 10 Metern/33 Fuß befindet und keine Hindernisse zwischen den Geräten liegen.
3. Schalten Sie alle früheren Bluetooth-Geräte aus, die zuvor mit dem Gerät verbunden waren.

## 10. Waschrichtlinien:

Bitte öffnen Sie den Reißverschluss am Stirnband und entfernen Sie die angeschlossenen elektronischen Teile, bevor Sie das Produkt von Hand waschen.

	Mit kaltem Wasser waschen		Nicht chemisch reinigen
	Nur von Hand waschen		Nicht bleichen
	Nicht im Wäschetrockner trocknen		Nicht bügeln

## 11. Spezifikationen:

- Bluetooth-Version: V5.2
- Frequenz: 2.402 GHz – 2.480GHz
- Übertragungsbereich: 20M/66FT
- Nennleistung: RMS 10mW x 2
- Lautsprechereinheit: 32Ω x 20mm
- Batterie: 3.7V 300mAh wiederaufladbarer Li-Polymer-Akku
- Ladezeit: 2-3 Stunden
- Batterielaufzeit: ca. 12 Stunden

## Verletzungsgefahren:

- Halten Sie das Produkt und die Verpackung von Kindern und Tieren fern, da sie kleine Teile verschlucken könnten.
- Beaufsichtigen Sie Kinder bei der Verwendung des Produkts. Es ist kein Spielzeug.
- Halten Sie immer einen Abstand von mindestens 10 cm zwischen den Kopfhörern und einem Herzschrittmacher oder einem implantierbaren Kardioverter-Defibrillator (ICD), da das Produkt magnetische Felder erzeugt.

## Feuergefahr:

- **Vorsicht!** Setzen Sie die Kopfhörer keiner hohen Temperatur über 70 Grad Celsius aus (wie z.B. Haartrocknern, Heizung, längerer Sonneneinstrahlung usw.). Der Akku in den Kopfhörern kann überhitzen.
- Laden Sie die Kopfhörer nur in einem Bereich mit einer Umgebungstemperatur von 10 Grad Celsius bis 40 Grad Celsius auf.
- Zerquetschen oder durchstechen Sie den Akku nicht! Setzen Sie den Akku keinen hohen Drücken aus, da dies einen internen Kurzschluss und Überhitzung verursachen könnte.

## Kundensupport:

Bitte kontaktieren Sie [info@mywaves.tech](mailto:info@mywaves.tech), wenn Sie weitere Fragen haben.